

Diese Zeichnung ist alleiniges Eigentum der mbo Oßwald GmbH & Co KG. Weitergabe, Vervielfältigung und Mitteilung an Dritte (auch auszugsweise) ist untersagt. Bei Zuwiderhandlung besteht Schadensersatzpflicht.

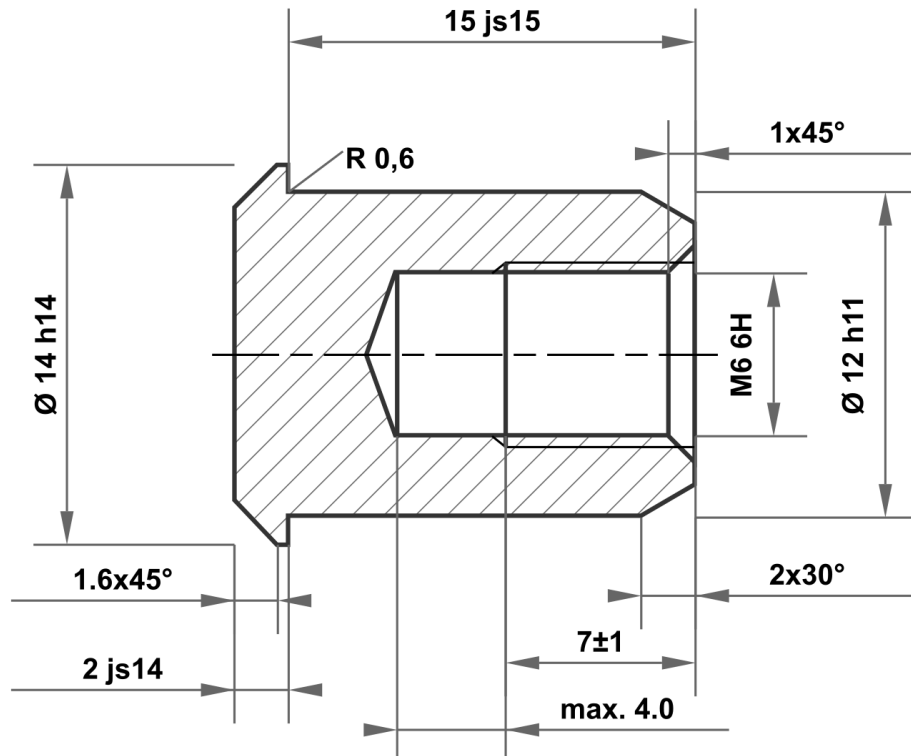

15 js15	15.350 14.650
12 h11	12.000 11.890
14 h14	14.000 13.570
2 js14	2.125 1.875

Zulässige Abweichung für Maße ohne Toleranzangabe ISO 2768-m für Längen- und Winkelmaße ISO 2768-0,6 für Symmetrie				Oberfläche galv. verzinkt weiß		Maßstab		Gewicht	
						Werkstoff		1.0715 / 1.0718 nach DIN EN 10277	
				Datum		Name		Bezeichnung	
				Gezeichnet 29.08.2025		mboShop		Hülsenmutter	
				Kontrolliert					
				Norm					
						Artikel-Nr.			
						KT561756467201		A4	
A		Zeichnung erstellt		29.08.2025		eShop		Ersatz für:	
Status		Änderungen		Datum		Name		Ersatz durch:	

